

ПЛАН-СХЕМА
 рассадки воспитанников во время завтрака, обеда, полдника и ужина

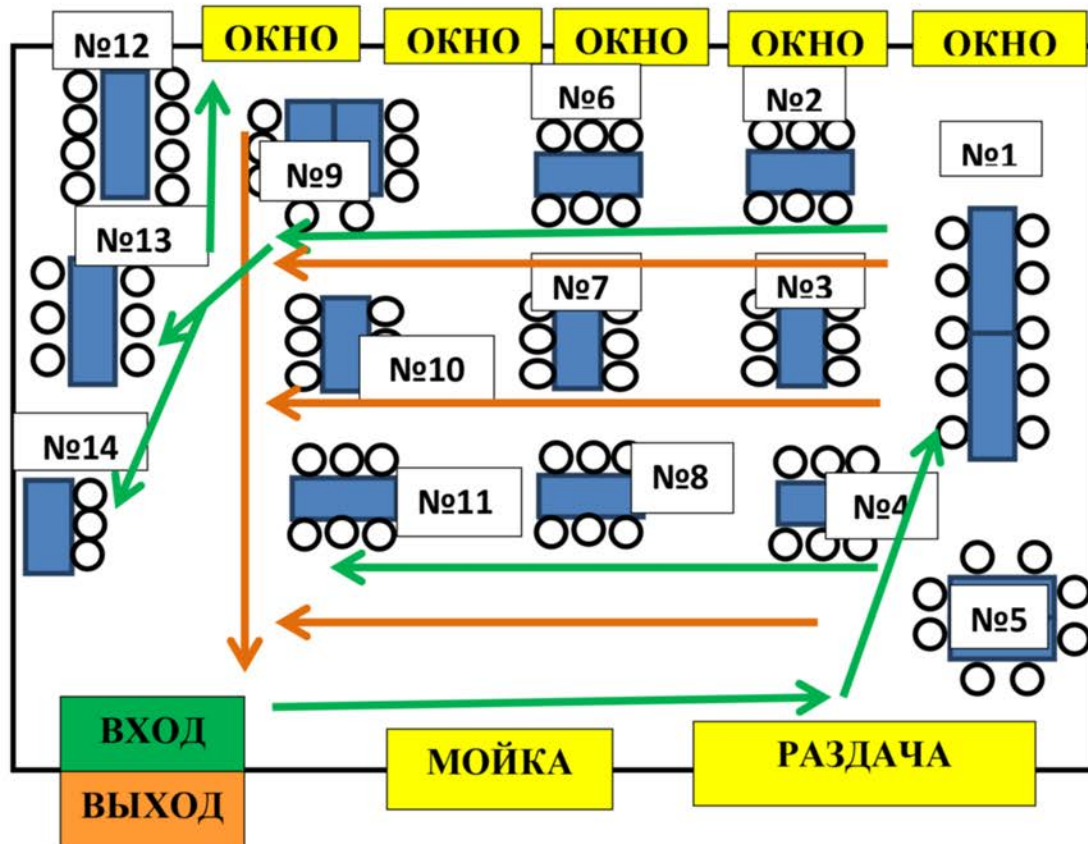

РАССАДКА ЗА СТОЛАМИ

- | | |
|-----------------------|-----------------------|
| Стол №1 – 1Г, 9В | Стол №8 – 5Г, 10В |
| Стол №2 – 2А, 9Г | Стол №9 – 3Б, 6Б, 11Г |
| Стол №3 – 2Б, 6А, 11А | Стол №10 – 4Б, 8А |
| Стол №4 – 1Б, 7А, 11Б | Стол №11 – 4А, 10Б |
| Стол №5 – сотрудники | Стол №12 – 1В, 7В |
| Стол №6 – 3А, 7Б, 12А | Стол №13 – 5Б, 10А |
| Стол №7 – 1А, 5В, 9А | Стол №14 – 5А, 9Б |

ВРЕМЯ ПРИЁМА ПИЩИ

ПЕРВЫЙ ЗАВТРАК

- 7.40-8.00 - ночующие
 8.00-8.20 – по списку

ВТОРОЙ ЗАВТРАК

- 9.50 -10.10 1классы
 10.10-10.20 2-4классы
 11.00-11.10 5-8классы
 11.10-11.20 9-12классы

ОБЕД

- 12.30-12.50 1-4А
 12.50 -13.10 4Б -7А-В
 13.40- 14.00 7Г - 12А

ПОЛДНИК

- 16.00-16.20 1-4А
 16.25-16.45 4Б -7А-В
 16.50-17.10 7Г-12А